

INSPIRON™

PRIRUČNIK ZA
POSTAVLJANJE

DELL™
YOURS IS HERE

INSPIRON™

PRIRUČNIK ZA POSTAVLJANJE

Model P04E

Regulatorna vrsta P04E001

Napomene, mjere opreza i upozorenja



NAPOMENA: NAPOMENA ukazuje na važne informacije koje vam pomažu da svoje računalo koristite na bolji način.



OPREZ: OPREZ označava moguće oštećenje hardvera ili gubitak podataka i otkriva kako izbjeći neki problem.



UPOZORENJE: UPOZORENJE ukazuje na mogućnost oštećenja imovine, tjelesnih ozljeda ili smrti.

Ako ste kupili računalo Dell™ n Series, sve upute za operacijski sustav Microsoft® Windows® u ovom dokumentu nevažeće su.

Informacije navedene u ovom dokumentu podložne su promjeni bez prethodne obavijesti.

© 2009. Dell Inc. Sva prava pridržana.

Bilo kakvo umnožavanje ovog materijala bez pisanog odobrenja tvrtke Dell Inc. strogo je zabranjeno.

Zaštitni znakovi korišteni u ovom tekstu: *Dell*, logotip *DELL*, *YOURS IS HERE*, *Dell On Call* i *DellConnect* zaštitni su znakovi tvrtke Dell Inc.; *Intel*, *Celeron* i *Pentium* registrirani su zaštitni znakovi, a *Core* je zaštitni znak tvrtke Intel Corporation u SAD-u i drugim državama; *Microsoft*, *Windows*, *Windows Vista*, *MS-DOS* i logotip gumba start sustava *Windows Vista* zaštitni su znakovi ili registrirani zaštitni znakovi tvrtke Microsoft Corporation u Sjedinjenim Američkim Državama i/ili drugim državama; *ATI Radeon* zaštitni je znak tvrtke Advanced Micro Devices, Inc; *Blu-ray Disc* zaštitni je znak tvrtke Blu-ray Disc Association; *Bluetooth* je registrirani zaštitni znak tvrtke Bluetooth SIG, Inc., a tvrtka Dell ima licencu za njegovo korištenje.

Ostali zaštitni znakovi i zaštićeni nazivi koji se koriste u ovom dokumentu označavaju ili društva koja su vlasnici tih znakova i naziva ili njihove proizvode. Tvrtka Dell Inc. odriče se bilo kakvih vlasničkih interesa za navedene zaštitne znakove i zaštićene nazive osim vlastitih.

Srpanj 2009.

P/N W8CTG

Rev. A01

Sadržaj

Postavljanje prijenosnog računala Inspiron™	5	Upotreba optičkog pogona	28
Prije postavljanja računala	5	Značajke zaslona	30
Priključivanje AC adaptera	6	Vađenje i zamjena baterije	32
Priključivanje mrežnog kabela (dodatna oprema)	7	Značajke softvera	34
Pritisnite gumb za uključivanje	8	Rješavanje problema	37
Postavljanje sustava Windows Vista	9	Šifre zvučnih signala	38
Omogućavanje ili onemogućavanje bežične veze (dodatno)	10	Problemi s mrežom	39
Povezivanje s Internetom (neobavezno)	12	Problemi s napajanjem	40
Korištenje prijenosnog računala Inspiron	14	Problemi s memorijom	42
Značajke s desne strane	14	Problemi s blokiranjem i programskom opremom	43
Značajke s lijeve strane	16	Korištenje alata za podršku	45
Značajke s prednje strane	18	Dell Support Center	45
Osnovne značajke računala	22	Poruke sustava	46
Naredbe na dodirnoj plohi	24	Program za Rješavanje problema s hardverom	47
Upravljačke tipke za reprodukciju medija	26	Dell Diagnostics	47

Sadržaj

Vraćanje operacijskog sustava	51	Traženje dodatnih informacija i resursa	64
Vraćanje sustava	52	Specifikacije	66
Dell Factory Image Restore	53	Dodatak	76
Ponovna instalacija operacijskog sustava	54	Napomena o proizvodu Macrovision	76
Dobivanje pomoći	56	Indeks	77
Tehnička podrška i korisnička podrška	57		
DellConnect™	57		
Mrežne usluge	58		
Automatizirana usluga za status narudžbe	59		
Informacije o proizvodu	59		
Vraćanje dijelova radi popravka pod jamstvom ili radi povrata novca	60		
Prije nego nazovete	61		
Kontaktiranje tvrtke Dell	63		

Postavljanje prijenosnog računala Inspiron™

U ovom odjeljku pronaći ćete informacije o postavljanju svog prijenosnog računala Inspiron.

Prije postavljanja računala

Prilikom postavljanja računala provjerite je li dostupan izvor napajanja, jesu li uvjeti ventilacije prikladni i je li površina na koju namjeravate postaviti računalo ravna.

Sprečavanje protoka zraka oko prijenosnog računala Inspiron može uzrokovati pregrijavanje. Kako biste spriječili pregrijavanje, iza stražnje strane računala ostavite najmanje 10,2 cm (4 inča) slobodnog prostora i 5,1 cm (2 inča) sa svih drugih strana. Uključeno računalo se nikada ne bi smjelo nalaziti u zatvorenom prostoru poput ormarića ili ladice.

 **UPOZORENJE:** Ventilacijske otvore nemojte blokirati, u njih gurati predmete ili dopustiti da se u njima nakupi prašina. Uključeno računalo Dell™ nemojte spremati na mjesta sa slabom ventilacijom poput zatvorene torbe. Ograničavanje protoka zraka može oštetiti računalo ili uzrokovati požar. Računalo uključuje ventilator kada se zagrije. Zvuk ventilatora je uobičajen i ne ukazuje na probleme s ventilatorom ili računalom.

 **OPREZ:** Postavljanje ili slaganje teških ili oštrih predmeta na računalo može uzrokovati trajno oštećenje računala.

Priključivanje AC adaptera

Priključite AC adapter na računalo i zatim ga priključite u zidnu utičnicu ili zaštitu od promjena napona.

⚠ UPOZORENJE: AC adapter radi sa svim vrstama električnih utičnica u svijetu. Međutim, u različitim se državama koriste različiti priključci i električni razdjelnici. Korištenje neodgovarajućeg kabela ili nepravilno priključenje kabela na električnom razdjelniku ili električnoj utičnici može uzrokovati požar ili trajno oštećenje računala.

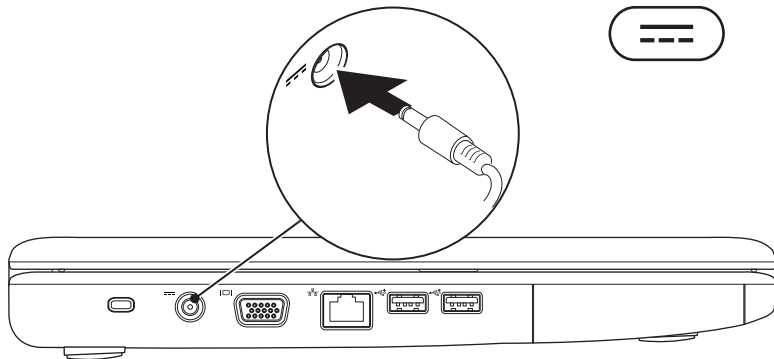

Priključivanje mrežnog kabela (dodatna oprema)

Kako biste koristili žičnu mrežnu vezu, priključite mrežni kabel.

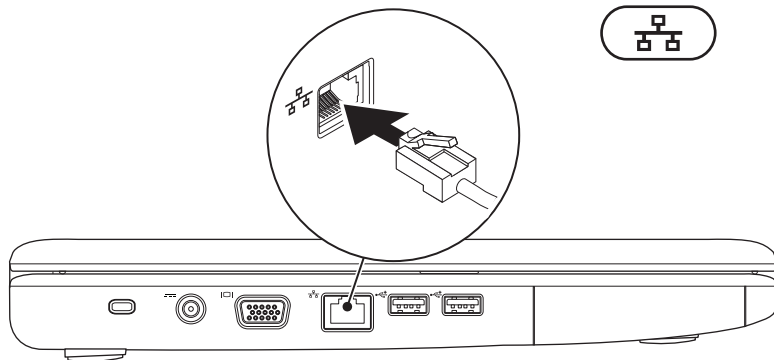

Pritisnite gumb za uključivanje

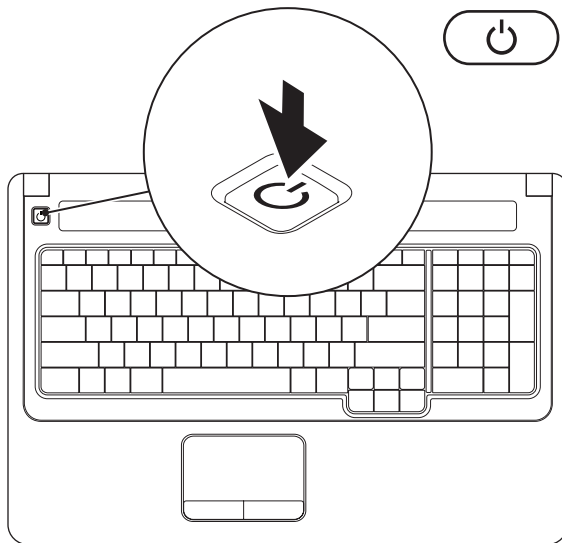

Postavljanje sustava Windows Vista

Vaše računalo Dell već je konfigurirano sa sustavom Windows Vista®. Za prvo postavljanje sustava Windows Vista slijedite upute na zaslonu. Ti su koraci obavezni i mogu trajati do 15 minuta. Zasloni za postavljanje sustava Windows Vista vode vas kroz nekoliko postupaka, uključujući prihvaćanje licencnih ugovora, prilagođavanje postavki i postavljanje internetske veze.

 **OPREZ: Nemojte prekidati postupak postavljanja operacijskog sustava. Ako to učinite, vaše računalo može postati neupotrebljivo i morat ćete ponovno instalirati operacijski sustav.**

Omogućavanje ili onemogućavanje bežične veze (dodatno)

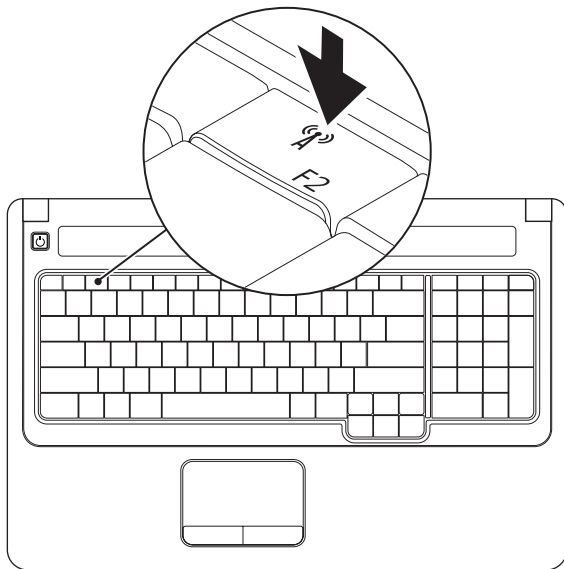

Kako biste omogućili bežičnu vezu:

1. Provjerite je li računalo uključeno.
2. Pritisnite tipku za bežičnu mrežu  na tipkovnici.
Na zaslonu će se pojaviti potvrda vašeg odabira.

Bežična veza omogućena



Bežična veza onemogućena

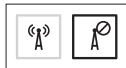

Kako biste onemogućili bežičnu vezu:

Ponovno pritisnite tipku za bežičnu mrežu  na tipkovnici kako biste isključili sve radijske veze.

-  **NAPOMENA:** Tipka za bežičnu mrežu omogućuje vam da jednim pritiskom isključite sve bežične radijske veze (Bluetooth i WiFi), slično kao kada vas u zrakoplovu zamole da onemogućite sve bežične radijske veze tijekom leta.

Povezivanje s Internetom (neobavezno)

Za povezivanje s Internetom potreban je vanjski modem ili mrežna veza i davatelj internetskih usluga (ISP).

Ako vanjski USB modem ili WLAN adapter nije dio vaše pošiljke, možete ih nabaviti na web-stranici tvrtke Dell www.dell.com.

Postavljanje žične veze

- Ako koristite modemsku vezu, prije postavljanja internetske veze priključite telefonsku liniju na USB priključak vanjskog modema (dodatna oprema) i u zidnu telefonsku utičnicu.
- Ako koristite DSL vezu ili vezu preko kablenskog/satelitskog modema, upute za postavljanje potražite kod svog davatelja internetskih usluga ili službe za mobilnu telefoniju.

Postavljanje bežične veze

Prije korištenja bežične internetske veze morate se povezati s bežičnim usmjerivačem.

1. Provjerite je li bežična veza omogućena na računalu (pogledajte "Omogućavanje ili onemogućavanje bežične veze" na stranici 10).
2. Spremite i zatvorite sve otvorene datoteke i izađite iz svih otvorenih programa.
3. Pritisnite **Start**  → **Povezivanje**.
4. Slijedite upute na zaslonu za dovršetak postavljanja.

Postavljanje internetske veze

Davatelji internetskih usluga i njihove ponude razlikuju se od države do države. Obratite se svom davatelju internetskih usluga za ponude dostupne u vašoj državi.

Ako se ne možete povezati na Internet, a u prošlosti ste se uspješno povezivali, davatelj internetskih usluga možda ima problema s pružanjem usluge. Obratite se davatelju internetskih usluga kako biste provjerili status usluge ili se kasnije ponovo pokušajte povezati.

Pripremite informacije o svom davatelju internetskih usluga. Ako nemate davatelja internetskih usluga, možete ga pronaći pomoću čarobnjaka **Povezivanje s Internetom**.

1. Spremite i zatvorite sve otvorene datoteke i izađite iz svih otvorenih programa.

 **NAPOMENA:** Upute u nastavku vrijede za zadani prikaz sustava Windows i možda se neće primjenjivati ako je vaše računalo postavljeno na Klasični prikaz sustava Windows.

2. Pritisnite **Start**  → **Upravljačka ploča**.
3. Pritisnite **Mrežne i internetske veze** → **Centar za umrežavanje i razmjenu** → **Postavljanje veze s mrežom** → **Povezivanje s Internetom**.

Pojavit će se prozor **Povezivanje s Internetom**.

 **NAPOMENA:** Ako ne znate koju vrstu veze odabrati, pritisnite **Pomozi mi pri odabiru** (Pomozi mi pri odabiru) ili se obratite davatelju internetskih usluga.

4. Slijedite upute na zaslonu i koristite informacije o postavljanju koje ste dobili od svog davatelja internetskih usluga kako biste dovršili postavljanje.

Korištenje prijenosnog računala Inspiron

U ovom odjeljku pronaći ćete informacije o značajkama koje su dostupne na vašem prijenosnom računalu Inspiron.

Značajke s desne strane

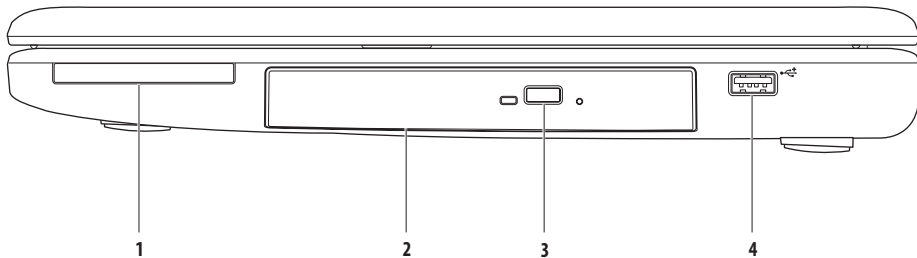

-
- 1 Utor za ExpressCard** – podržava ExpressCard kartice od 34/54 mm. Računalo se isporučuje s praznom plastičnom imitacijom u utoru.

NAPOMENA: Imitacije kartice štite utore od prašine i drugih čestica kada se ne koriste. Sačuvajte plastičnu imitaciju kartice za slučajeve kada se u ExpressCard utorima ne budu nalazile kartice; plastične imitacije kartica iz drugih računala možda neće odgovarati vašem računalu.

- 2 Optički pogon** – reproducira i snima CD i DVD medije. Prilikom smještanja u optički pogon, strana diska s otiskom ili tekстом mora biti okrenuta prema gore.
-

- 3 Gumb za izbacivanje** – otvara ili zatvara optički pogon kada se pritisne.
-

- 4  USB 2.0 priključak** – priključuje USB uređaje poput miša, tipkovnice, pisača, vanjskog pogona ili MP3 čitača.
-

Značajke s lijeve strane

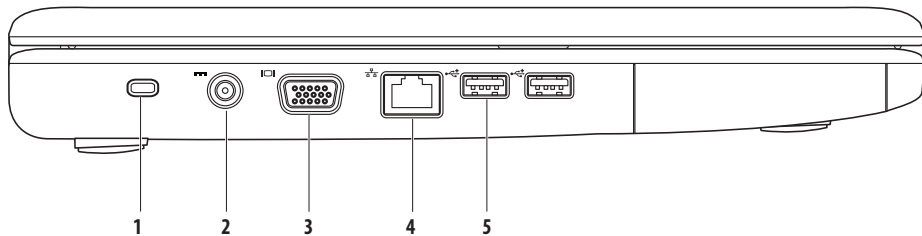

1 Utor za sigurnosni kabel – na računalo priključuje sigurnosni kabel dostupan na tržištu.

NAPOMENA: Prije kupnje sigurnosnog kabela provjerite radi li kabel sa utomom za sigurnosni kabel na vašem računalu.

2  Priključak za AC adapter – priključuje AC adapter za napajanje računala i punjenje baterije.

3  VGA priključak – za povezivanje s monitorom ili projektorom.

4  Mrežni priključak – povezuje računalo na mrežu ili širokopojasni uređaj ako koristite žičnu mrežu.

5  USB 2.0 priključci (2) – priključuju USB uređaje poput miša, tipkovnice, pisača, vanjskog pogona ili MP3 čitača.

Značajke s prednje strane

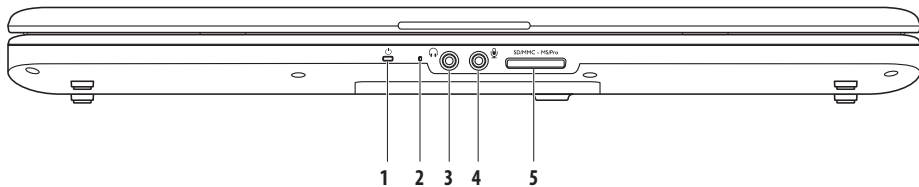

- 1  **Indikator napajanja/stanja baterije** – indikator pokazuje sljedeća stanja kada je računalo uključeno pomoću AC adaptera ili baterije.

	Stanje indikatora	Stanje ili stanja računala	Razina napunjenosti baterije
AC adapter	Svijetli bijelo	uključeno isključeno/hibernacija	nije dostupno <90%
	Treperi bijelo	stanje pripravnosti	punjenje
	isključeno	isključeno/hibernacija	>90%
Baterija	Svijetli bijelo	uključeno	>10%
	Treperi bijelo	stanje pripravnosti	>10%
	Svijetli žuto	uključeno/stanje pripravnosti	<10%
	isključeno	isključeno/hibernacija	nije dostupno

NAPOMENA: Baterija se puni kada se računalo napaja pomoću AC adaptera.

- 2 **Analogni mikrofoni** – ako nemate dodatnu ugrađenu kameru s dvostrukim mikrofoni, jednostruki mikrofoni koriste se za konferencijske pozive i razgovore.

3  **Audio izlaz/priključak za slušalice** – priključuje jedan par slušalica ili odašilje zvuk do uključenog zvučnika ili sustava.

4  **Audio ulaz/priključak za mikrofonski** – povezuje mikrofonski ili ulazni signal za korištenje s audio programima.

5 **SD/MMC - MS/Pro**

Čitač multimedijских kartica 7 u 1 – omogućuje brzo i jednostavno pregledavanje i razmjenu digitalnih fotografija, glazbe, videozapisa i dokumenata pohranjenih na sljedećim digitalnim memorijskim karticama:

- Memorijska kartica Secure Digital (SD)
- Kartica Secure Digital velikog kapaciteta (SDHC)
- Multimedijсka kartica (MMC/MMC+)
- Kartica Memory Stick
- Kartica Memory Stick PRO
- Kartica xD-Picture (vrsta - M i vrsta - H)

NAPOMENA: Vaše je računalo isporučeno s plastičnom imitacijom kartice u utoru za multimedijску karticu. Imitacije kartice štite utor od prašine i drugih čestica kada se ne koriste. Sačuvajte plastičnu imitaciju kartice za slučajeve kada se u utorima ne budu nalazile kartice; plastične imitacije kartica iz drugih računala možda neće odgovarati vašem računalu.

Osnovne značajke računala

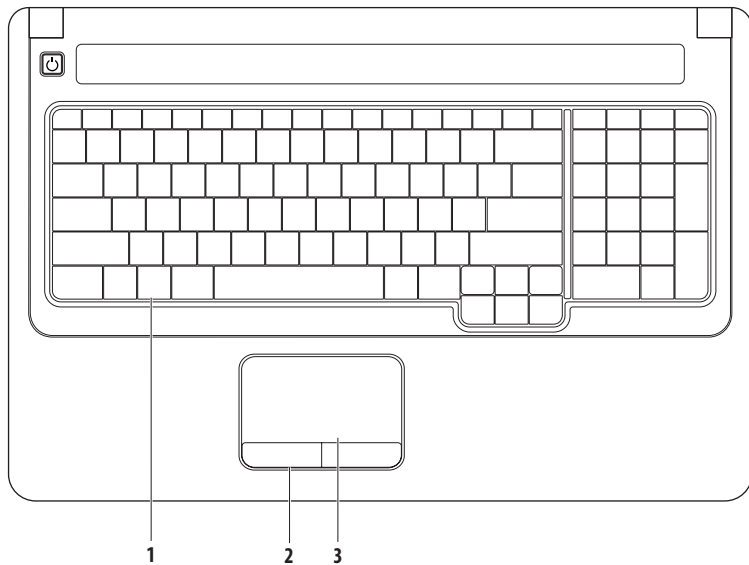

1 Tipkovnica – upravljačke tipke za multimedijske sadržaje smještene su na tipkovnici. Tim tipkama upravlja se reprodukcijom medija.

Više informacija o tipkovnici potražite u *Tehnološkom priručniku za Dell* koji se nalazi na vašem tvrdom disku ili na web-stranici tvrtke Dell za podršku na adresi support.dell.com/manuals.

2 Gumbi dodirne plohe – sadrže funkcije pritiska na lijevu i desnu tipku miša.

3 Dodirna ploha – sadrži funkcije miša za pomicanje pokazivača, povlačenje ili premještanje odabranih stavaka i pritisak lijeve tipke pritiskom na površinu. Podržava značajke **pomicanja** i **povećavanja**. Više informacija potražite u odjeljku "Naredbe dodirnoj plohi" na stranici 24.

Naredbe na dodirnoj plohi

Pomicanje

Omoгуčuje pomicanje sadržaja. Značajka pomicanja uključuje:

Standardno pomicanje – omoгуčuje pomicanje prema gore i prema dolje, desno i lijevo.

Pomicanje prema gore i prema dolje:

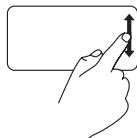

Pomičite prst prema gore ili prema dolje u okomitoj zoni pomicanja (desni rub dodirne plohe) kako biste se pomicali gore ili dolje u otvorenom prozoru.

Pomicanje udesno i ulijevo:

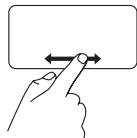

Pomičite prst desno ili lijevo u vodoravnoj zoni pomicanja (donji rub dodirne plohe) kako biste se pomicali desno ili lijevo u otvorenom prozoru.

Kružno pomicanje – omoгуčuje pomicanje prema gore i prema dolje, desno i lijevo.

Pomicanje prema gore i prema dolje:



Pomičite prst u okomitoj zoni pomicanja (desni rub dodirne plohe) kružnim pokretima u smjeru kazaljke na satu kako biste se pomicali prema gore ili kružnim pokretima u smjeru suprotnom od kazaljke na satu kako biste se pomicali prema dolje.

Pomicanje udesno i ulijevo:

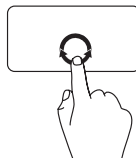

Pomičite prst u vodoravnoj zoni pomicanja (donji rub dodirne plohe) kružnim pokretima u smjeru kazaljke na satu kako biste se pomicali prema desno ili kružnim pokretima u smjeru suprotnom od kazaljke na satu kako biste se pomicali ulijevo.

Povećavanje

Omogućuje povećavanje ili smanjenje uvećanosti sadržaja na zaslonu. Značajka povećavanja uključuje:

Povećavanje jednim prstom – omogućuje povećavanje ili smanjivanje.

Povećavanje:

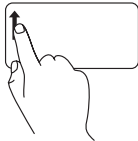

Pomičite prst prema gore u zoni povećavanja (lijevi rub dodirne plohe) kako biste povećali prikaz.

Smanjivanje:

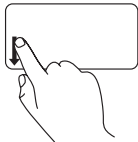

Pomičite prst prema dolje u zoni povećavanja (lijevi rub dodirne plohe) kako biste smanjili prikaz.

Povećavanje skupljanjem/razdvajanjem – omogućuje povećavanje ili smanjivanje odvajanjem ili približavanjem dva prsta na dodirnoj plohi.

Povećavanje:

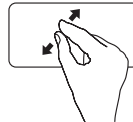

Razdvojite dva prsta kako biste uvećali prikaz otvorenog prozora.

Smanjivanje:

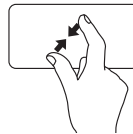

Približite dva prsta kako biste smanjili prikaz otvorenog prozora.

Upravljačke tipke za reprodukciju medija

Upravljačke tipke za reprodukciju medija nalaze se na tipkovnici.

Kako biste koristili tipke za reprodukciju medija, pritisnite željenu tipku. Možete koristiti postavku **Function Key Behavior** (Ponašanje funkcijskih tipki) u uslužnom programu **Postavljanje sustava** (BIOS) ili **Centar za mobilnost sustava Windows** kako biste konfigurirali upravljačke tipke za reprodukciju medija.

Uslužni program Postavljanje sustava (BIOS) –

1. Pritisnite <F2> tijekom testiranja komponenti sustava (POST) kako biste pristupili uslužnom programu za postavljanje sustava (BIOS). Otvorite uslužni program Postavljanje sustava (BIOS) i **Function Key Behavior** (Ponašanje funkcijskih tipki) odaberite **Function Key First** (Najprije funkcijska tipka) ili **Multimedia Key First** (Najprije tipka za multimedijски sadržaj).

Centar za mobilnost sustava Windows –

1. Pritisnite tipke < > <X> kako biste pokrenuli Centar za mobilnost sustava Windows.
2. U **Function Key Row** (Redak funkcijskih tipki) odaberite **Function Key** (Funkcijska tipka) ili **Multimedia Key** (Tipka za multimedijски sadržaj).

Multimedia Key First/ Multimedia Key (Najprije tipka za multimedijски sadržaj/Tipka za multimedijски sadržaj) – Ovo je zadana opcija. Pritisnite tipku za multimedijски sadržaj kako biste izvršili željenu radnju. Za funkcijsku tipku pritisnite <Fn> + željenu funkcijsku tipku.

Function Key First/Function Key (Najprije funkcijska tipka/Funkcijska tipka) – pritisnite bilo koju funkcijsku tipku kako biste izvršili željenu radnju. Za tipku za multimedijски sadržaj pritisnite <Fn> + željenu tipku za multimedijски sadržaj.



NAPOMENA: Function Key First/Function Key (Najprije funkcijska tipka/Funkcijska tipka) zadana je opcija u programima MS-DOS™ i POST.



NAPOMENA: Multimedia Key First/Multimedia Key (Najprije tipka za multimedijски sadržaj/Multimedijaska tipka) aktivna je opcija samo u operacijskom sustavu.



 Isključivanje zvuka

 Smanjivanje jačine zvuka

 Povećavanje jačine zvuka

 Reprodukcija prethodne pjesme ili poglavlja

 Reprodukcija ili pauza

 Reprodukcija sljedeće pjesme ili poglavlja

 Izbacivanje diska iz optičkog pogona

Upotreba optičkog pogona

 **OPREZ:** Kada otvarate ili zatvarate optički pogon, nemojte pritiskati ladicu prema dolje. Kada ne koristite pogon, ladicu držite zatvorenom.

 **OPREZ:** Tijekom reprodukcije diska nemojte premještati računalo.

Ovaj optički pogon reproducira i snima CD i DVD medije. Prilikom smještanja u optički pogon, strana diska s otiskom ili tekстом mora biti okrenuta prema gore.

1. Pritisnite gumb za izbacivanje na optičkom pogonu.
2. Izvucite ladicu optičkog pogona.
3. Položite disk, stranom s oznakom prema gore, u središte ladice te natakните disk na osovinu.
4. Gurnite ladicu natrag u pogonsku jedinicu.

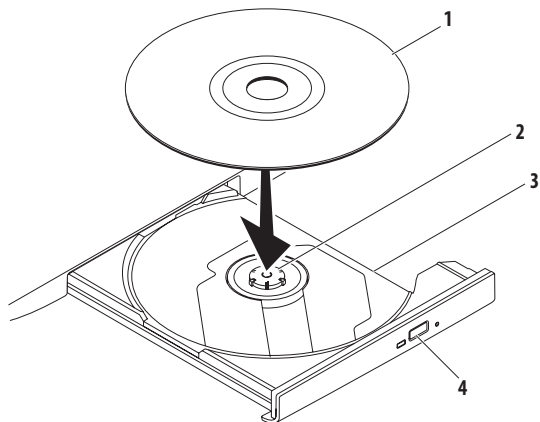

1 disk

2 osovina

3 ladica optičkog pogona

4 gumb za izbacivanje diska

Značajke zaslona

Ploča zaslona sadrži dodatnu kameru i pridružene dvostruke digitalne mikrofone.

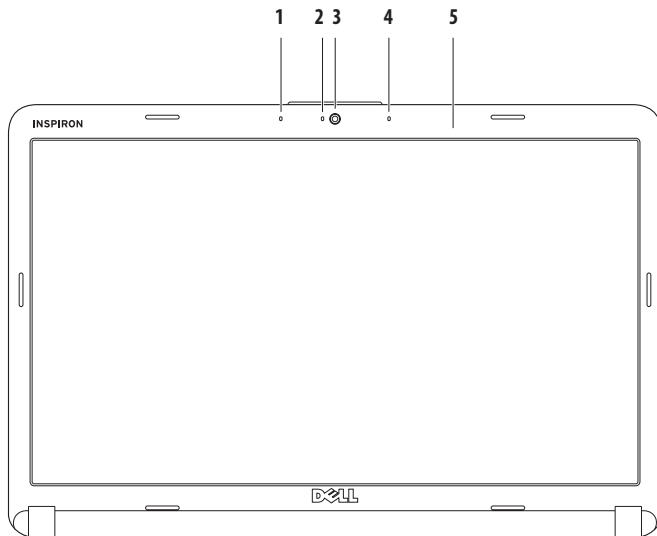

-
- 1 Lijevi digitalni mikrofoni (dodatna oprema)** – u kombinaciji s desnim digitalnim mikrofonom daje zvuk visoke kvalitete za video konferencijske razgovore i snimanje glasa.
-
- 2 Indikator aktivnosti kamere (dodatna oprema)** – pokazuje je li kamera uključena ili isključena. Ovisno o konfiguraciji koju ste odabrali prilikom kupnje računala, računalo možda neće biti opremljeno kamerom.
-
- 3 Kamera (dodatna oprema)** – ugrađena kamera za snimanje, konferencijske pozive i razgovore. Ovisno o konfiguraciji koju ste odabrali prilikom kupnje računala, računalo možda neće biti opremljeno kamerom.
-
- 4 Desni digitalni mikrofoni (dodatna oprema)** – u kombinaciji s lijevom digitalnim mikrofonom daje zvuk visoke kvalitete za video konferencijske razgovore i snimanje glasa.
-
- 5 Zaslona** – značajke zaslona mogu se razlikovati ovisno o konfiguraciji koju ste odabrali prilikom kupnje računala. Više informacija o zaslonima potražite u *Tehnološkom priručniku za Dell*.
-

Vađenje i zamjena baterije



UPOZORENJE: Prije nego započnete bilo koji postupak u ovom odlomku, pročitajte sigurnosne upute koje ste primili s računalom.



UPOZORENJE: Korištenje baterije koja nije kompatibilna može povećati opasnost od eksplozije ili požara. Za ovo računalo morate koristiti isključivo bateriju kupljenu od tvrtke Dell. Nemojte koristiti baterije drugih računala.



UPOZORENJE: Prije vađenja baterije ugastite računalo i isključite vanjske kabele (uključujući i AC adapter).

Vađenje baterije:

1. Isključite računalo i okrenite ga.
2. Povucite bravicu za oslobađanje baterije u otključani položaj sve dok ne skoči na svoje mjesto.
3. Izvucite bateriju.

Zamjena baterije:

Umetnite bateriju u odjeljak za bateriju sve dok ne sjedne na svoje mjesto.

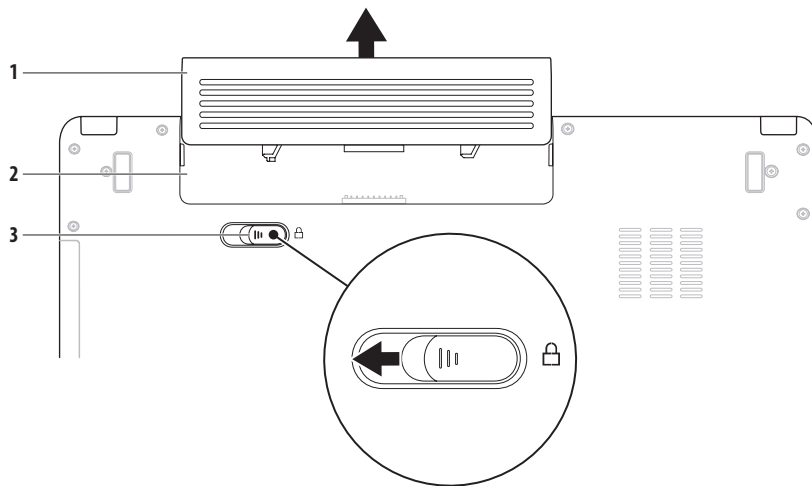

- 1 baterija
- 2 odjeljak za bateriju
- 3 bravica za oslobađanje baterije

Značajke softvera

 **NAPOMENA:** Više informacija o značajkama opisanim u ovom odlomku potražite u *Dell Technology Guide* na tvrdom disku ili na web-stranici tvrtke Dell za podršku, na adresi support.dell.com/manuals.

Produktivnost i komunikacija

Svoje računalo možete koristiti za izradu prezentacija, brošura, čestitki, letaka i radnih listova. Također možete uređivati i pregledavati digitalne fotografije i slike. Na narudžbenici provjerite koji je softver instaliran na vašem računalu.

Nakon povezivanja na Internet možete pristupati web-stranicama, postaviti račun elektroničke pošte, učitavati i preuzimati datoteke, itd.

Zabava i multimedija

Svoje računalo možete koristiti za gledanje videozapisa, igranje igara, stvaranje vlastitih CD i DVD medija, preslušavanje glazbe i internetskih radijskih postaja.

Možete preuzimati i kopirati slike i video datoteke s prijenosnih uređaja, kao što su kamere i mobilni telefoni. Dodatne softverske aplikacije omogućavaju organiziranje i stvaranje glazbenih i video datoteka koje se mogu snimiti na disk, spremite na prijenosne uređaje poput MP3 čitača i dlanovnika ili reproducirati i pregledavati na povezanim televizorima, projektorima i kućnom kinu.

Prilagođavanje radne površine

Možete prilagoditi radnu površinu tako da izmijenite izgled, razlučivost, pozadinu, čuvar zaslona i tako dalje otvaranjem prozora **Personaliziraj izgled i zvukove**.

Pristupanje prozoru **Svojtva zaslona**:

1. Desnom tipkom miša pritisnite na prazno područje radne površine.
2. Pritisnite **Personaliziraj** kako biste otvorili prozor **Personaliziraj izgled i zvukove** i saznali više o mogućnostima prilagodbe.

Prilagođavanje postavki napajanja

Možete koristiti mogućnosti napajanja u vašem operacijskom sustavu kako biste konfigurirali postavke napajanja na vašem računalu. Microsoft® Windows Vista® nudi tri zadana načina:

- **Uravnoteženi** — pruža puno djelovanje kada ga trebate i čuva energiju za vrijeme mirovanja.
- **Štednja energije** — štedi energiju računala tako što smanjuje učinkovitost sustava kako bi što više produžio vijek trajanja računala i tako što smanjuje količinu energije koju računalo troši tijekom vijeka trajanja.
- **Visoko djelovanje** — pruža najvišu razinu djelovanja sustava na računalu, prilagođavanjem brzine procesora na vaše djelovanje/rad i maksimiziranjem djelovanja sustava.

Prijenos informacija na novo računalo

1. Pritisnite **Start**  → **Upravljačka ploča** → **Sustav i održavanje** → **Centar za dobrodošlicu** → **Prijenos podataka i postavki**.

Ako se pojavi prozor **Kontrola korisničkog računa**, pritisnite **Nastavi**.

2. Slijedite upute čarobnjaka **Windows lagani prijenos**.

Sigurnosno pohranjivanje podataka

Preporučuje se povremeno pohraniti sigurnosne kopije datoteka i mapa na vašem računalu. Sigurnosno kopiranje datoteka:

1. Pritisnite **Start**  → **Upravljačka ploča** → **Sustav i održavanje** → **Centar za sigurnosne kopije i vraćanje** → **Sigurnosne kopije datoteka**.

Ako se pojavi prozor **Kontrola korisničkog računa**, pritisnite **Nastavi**.



NAPOMENA: Određena izdanja sustava Windows Vista omogućuju sigurnosno pohranjivanje računala.

2. Slijedite upute čarobnjaka **Sigurnosno kopiranje datoteka**.

Rješavanje problema

U ovom odjeljku pronaći ćete informacije o rješavanju problema na vašem računalu. Ako ne možete riješiti problem pomoću sljedećih smjernica, pogledajte "Korištenje alata za podršku" na stranici 45 ili "Kontaktiranje tvrtke Dell" na stranici 63.



UPOZORENJE: Poklopac računala smije skinuti samo obučeni serviser. Upute za napredno servisiranje potražite u *Servisnom priručniku* na web-stranici tvrtke Dell za podršku, na adresi support.dell.com.

Šifre zvučnih signala

Vaše računalo može proizvesti više zvučnih signala tijekom uključivanja ako monitor ne može prikazati pogreške ili probleme. Sljedeće šifre zvučnih signala koje se ponavljaju pomažu vam u rješavanju problema s računalom.

 **NAPOMENA:** Kko biste zamijenili dijelove, pogledajte *Servisni priručnik* na web-stranici tvrtke Dell za podršku, na adresi support.dell.com/manuals.

Dva zvučna signala — *nije pronađena memorija/RAM*

- Izvadite memorijske module, ponovno instalirajte jedan modul i ponovno pokrenite računalo. Ako se računalo normalno pokrene tada ponovno instalirajte dodatni modul. Nastavite sve dok ne pronađete modul s pogreškom ili ponovo instalirajte sve module bez pogreške.
- Ako je moguće, u svoje računalo ugradite radnu memoriju iste vrste.
- Ako se problem nastavi javljati, obratite se tvrtki Dell (pogledajte "Kontaktiranje tvrtke Dell" na stranici 63).

Tri zvučna signala — *mogući kvar matične ploče - pogreška na chipsetu*

Obratite se tvrtki Dell (pogledajte "Kontaktiranje tvrtke Dell" na stranici 63).

Četiri zvučna signala — *kvar memorije/RAM-a*

- Provjerite ima li posebnih zahtjeva za memorijske module/memorijske priključke (pogledajte *Servisni priručnik* na web-stranici tvrtke Dell za podršku, na adresi support.dell.com/manuals).
- Provjerite jesu li memorijski moduli koje instalirate kompatibilni s vašim računalom.
- Više informacija o vrsti memorije koju podržava vaše računalo potražite u odlomku "Specifikacije" na stranici 66.
- Ako se problem nastavi javljati, obratite se tvrtki Dell (pogledajte "Kontaktiranje tvrtke Dell" na stranici 63).

Šest zvučnih signala — *kvar programa BIOS za grafičke kartice*

Zamijenite grafičku karticu.

Sedam zvučnih signala — *kvar glavnog procesora*

Zamijenite glavni procesor (CPU).

Osam zvučnih signala — *kvar na zaslonu*

Zamijenite zaslon.

Problemi s mrežom

Bežične veze

Ako se izgubi bežična mrežna veza —

Bežični usmjerivač je isključen ili je bežična veza onemogućena na vašem računalu.

- Provjerite je li bežični usmjerivač uključen i povezan s vašim izvorom podataka (kabelski modem ili mrežni razdjelnik).
- Vašu bežičnu vezu možda blokiraju ili ometaju smetnje. Pokušajte premjestiti računalo bliže bežičnom usmjerivaču.

- Ponovno uspostavite vezu s bežičnim usmjerivačem.
 - a. Provjerite je li bežična veza omogućena na računalu (pogledajte "Omogućavanje ili onemogućavanje bežične veze" na stranici 10).
 - b. Spremite i zatvorite sve otvorene datoteke i izađite iz svih otvorenih programa.
 - c. Pritisnite **Start**  → **Povezivanje**.
 - d. Slijedite upute na zaslonu za dovršetak postavljanja.

Žične veze

Ako je mrežna veza izgubljena — kabel nije dobro pričvršćen ili je oštećen. Provjerite je li kabel priključen ili je oštećen.

Problemi s napajanjem

Ako indikator napajanja ne svijetli — računalo je isključeno, nalazi se u stanju hibernacije ili nije priključeno na napajanje.

- Pritisnite gumb za uključivanje. Računalo nastavlja s uobičajenim radom ako je isključeno ili u stanju hibernacije.
- Ponovo priključite AC adapter u priključak napajanja na računalo i u električnu utičnicu.
- Ako je AC adapter priključen na električni razdjelnik, provjerite je li razdjelnik uključen u utičnicu i je li uključen. Privremeno zaobiđite uređaje za zaštitu i električne razdjelnike kako biste provjerili hoće li se računalo ispravno uključiti.

- Provjerite radi li utičnica tako da je testirate pomoću drugog uređaja, primjerice svjetiljke.
- Provjerite da li je kabel adaptera pravilno priključen. Ako na AC adapteru postoji indikator, provjerite je li uključen.

Ako indikator napajanja svijetli bijelo i računalo ne reagira — računalo je isključeno, u stanju hibernacije ili zaslon ne reagira.

- Pritisnite gumb za uključivanje. Računalo nastavlja s uobičajenim radom ako je isključeno ili u stanju hibernacije.
- Ako zaslon ne reagira, pritisnite gumb za uključivanje dok se računalo ne isključi i zatim ga ponovno uključite. Ako se problem nastavi javljati, obratite se tvrtki Dell (pogledajte "Kontaktiranje tvrtke Dell" na stranici 63).

Ako indikator napajanja treperi bijelo i računalo ne reagira — računalo je u stanju pripravnosti ili zaslon ne reagira.

- Pritisnite tipku na tipkovnici, pomaknite priključeni miš ili prst po dodirnoj plohi ili pritisnite gumb za uključivanje kako biste nastavili s uobičajenim radom.
- Ako zaslon ne reagira, pritisnite gumb za uključivanje dok se računalo ne isključi i zatim ga ponovno uključite. Ako se problem nastavi javljati, obratite se tvrtki Dell (pogledajte "Kontaktiranje tvrtke Dell" na stranici 63).

Ako indikator napajanja svijetli žuto i računalo ne reagira — računalo je uključeno, nalazi se u stanju pripravnosti s gotovo praznom baterijom ili zaslon ne reagira.

- Priključite AC adapter radi napajanja računala i napunite bateriju.

- Pomaknite priključeni miš ili prst po dodirnoj plohi kako biste nastavili s uobičajenom radom.
- Ako zaslon ne reagira, pritisnite gumb za uključivanje dok se računalo ne isključi i zatim ga ponovno uključite. Ako se problem nastavi javljati, obratite se tvrtki Dell (pogledajte "Kontaktiranje tvrtke Dell" na stranici 63).

Ako nađete na smetnje koje sprečavaju prijem na vašem računalu — neželjeni signal stvara smetnje ometajući ili blokirajući ostale signale. Neki od mogućih uzroka smetnji su:

- Napajanje, tipkovnica i produžni kabel za miš.
- Previše uređaja priključenih na električni razdjelnik.
- Više električnih razdjelnika priključenih na jednu utičnicu.

Problemi s memorijom

Ako primite poruku o nedostatnoj memoriji —

- Spremite i zatvorite sve otvorene datoteke i zatvorite sve otvorene programe koje ne koristite kako biste vidjeli hoće li to riješiti problem.
- U dokumentaciji softvera potražite minimalne zahtjeve za memoriju. Ako je potrebno, instalirajte dodatnu memoriju (pogledajte *Servisni priručnik* na web-stranici tvrtke Dell za podršku, na adresi support.dell.com/manuals).
- Ponovno namjestite memorijske module (pregledajte *Servisni priručnik* na web-stranici tvrtke Dell za podršku, na adresi support.dell.com/manuals) kako biste provjerili komunicira li računalo uspješno s memorijom.

Ako se pojave drugi problemi s memorijom —

- Svakako se pridržavajte smjernica za instalaciju memorije (pogledajte *Servisni priručnik* na web-stranici tvrtke Dell na adresi support.dell.com/manuals).
- Provjerite je li memorijski modul kompatibilan s vašim računalom. Vaše računalo podržava memoriju DDR2. Više informacija o vrsti memorije koju podržava vaše računalo potražite u odlomku "Specifikacije" na stranici 66.
- Pokrenite Dell dijagnostiku (pogledajte "Dell dijagnostika" na stranici 47).
- Ponovno namjestite memorijske module (pregledajte *Servisni priručnik* na web-stranici tvrtke Dell za podršku, na adresi support.dell.com/manuals) kako biste provjerili komunicira računalo uspješno s memorijom.

Problemi s blokiranjem i programskom opremom

Ako se računalo ne pokreće — provjerite je li kabel AC adaptera čvrsto pričvršćen na računalo i u električnoj utičnici.

Ako program prestane reagirati —

Zatvorite program:

1. Istovremeno pritisnite <Ctrl><Shift><Esc>.
2. Pritisnite **Aplikacije**.
3. Odaberite program koji više ne reagira.
4. Pritisnite **Završi zadatak**.

Ako se program neprekidno ruši — provjerite dokumentaciju softvera. Ako je potrebno, deinstalirajte i zatim ponovno instalirajte program.



NAPOMENA: Softver se obično isporučuje s uputama za instalaciju u dokumentaciji ili na CD mediju.

Ako računalo više ne reagira ili se pojavljuje plavi zaslon —



UPOZORENJE: Postoji mogućnost da izgubite podatke ako ne možete zatvoriti operacijski sustav.

Ako ne dobijete reakciju pritiskom na tipku na tipkovnici ili pomakom miša, pritisnite i držite gumb za napajanje najmanje 8 do 10 sekundi (dok se računalo ne isključi) i zatim ponovno pokrenite računalo.

Rješavanje problema

Ako je program namijenjen ranijoj verziji operacijskog sustava Microsoft® Windows® —

Pokrenite **Čarobnjak za programsku kompatibilnost**.

Čarobnjak za programsku kompatibilnost konfigurira

program, pa se pokreće u okolini sličnoj onoj operacijskog sustava koji nije Windows Vista.

1. Pritisnite **Start**  → **Upravljačka ploča** → **Programi** → **Korištenje starijeg programa s ovom verzijom sustava Windows**.
2. Na zaslonu dobrodošlice pritisnite na **Dalje**.
3. Slijedite upute na zaslonu.

Ako imate drugih problema sa softverom —

- Odmah napravite pričuvnu kopiju svojih datoteka.
- Koristite program za skeniranje virusa kako biste provjerili tvrdi disk ili CD medije.
- Spremite i zatvorite sve otvorene datoteke ili programe i isključite računalno preko izbornika **Start** .

- Informacije o rješavanju problema potražite u dokumentaciji softvera ili se obratite proizvođaču softvera
 - Provjerite je li program kompatibilan s operacijskim sustavom koji je instaliran na vašem računalu.
 - Provjerite zadovoljava li vaše računalo minimalne zahtjeve hardvera potrebne za pokretanje softvera. Za informacije pogledajte dokumentaciju softvera.
 - Provjerite je li program pravilno instaliran i konfiguriran.
 - Provjerite nisu li upravljački programi uređaja u sukobu s programom.
 - Ako je potrebno, deinstalirajte i zatim ponovno instalirajte program.

Korištenje alata za podršku

Dell Support Center

Dell Support Center jednostavna je aplikacija koja nudi informacije o vašem računalu, personaliziranu uslugu i podršku.

Kako biste pokrenuli aplikaciju, pritisnite ikonu  na alatnoj traci.

Na početnoj stranici programa **Dell Support Center** prikazan je broj modela vašeg računala, servisna oznaka, kôd za brzu uslugu i kontakt-podaci za servis.

Na početnoj stranici nalaze se i veze za pristup:

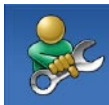

Self Help (Samostalna pomoći)

(Troubleshooting (Rješavanje problema), Security (Sigurnost), System Performance (Rad sustava), Network/Internet (Mreža/Internet), Backup/Recovery (Sigurnosno kopiranje/oporavak) i Windows operating system (operacijski sustav Windows))



Alerts (Upozorenja) (upozorenja tehničke podrške vezana uz vaše računalo)



Assistance from Dell (Pomoć iz tvrtke Dell)

(Technical Support with DellConnect™, (Tehnička podrška putem usluge DellConnect), Customer Service (Korisnička podrška), Training and Tutorials (Obuka i priručnici), How-To Help s Dell on Call (Pomoć s primjerima putem usluge Dell on Call) i Online Scan with PCCheckUp (Online skeniranje pomoću programa PC CheckUp))



About Your System (Informacije o sustavu)

(System Documentation (Dokumentacija sustava), Warranty Information (Informacije o jamstvu), System Information (Informacije o sustavu), Upgrades & Accessories (Nadogradnje i dodatna oprema))

Više informacija o programu **Dell Support Center** i dostupnim alatima za podršku potražite na kartici **Services** (Usluge) na adresi **support.dell.com**.

Poruke sustava

Ako na vašem računalu postoji problem ili pogreška, moguće je da će se pojaviti Poruka sustava koja će vam pomoći u prepoznavanju uzroka i određivanju što je potrebno učiniti za rješavanje problema.



NAPOMENA: Ako se poruka koju ste primili ne nalazi na popisu poruka, pročitajte dokumentaciju za operacijski sustav ili program koji ste koristili kada se ta poruka prikazala. Osim toga možete pogledati *Dell Technology Guide* na tvrdom disku ili na web-stranici tvrtke Dell za podršku, na adresi support.dell.com/manuals ili potražite pomoć u odjeljku "Kontaktiranje tvrtke Dell" na stranici 63.

Nema dostupnog uređaja za pokretanje — nema particije za pokretanje na tvrdom disku, kabel tvrdog diska nije dobro pričvršćen ili ne postoji uređaj za pokretanje.

- Ako je tvrdi disk vaš uređaj za podizanje sustava, provjerite jesu li svi kabeli ispravno priključeni i je li tvrdi disk ispravno instaliran i particioniran kao uređaj za podizanje sustava.
- Uđite u postavljanje sustava i provjerite je li redoslijed kod pokretanja točan (pogledajte *Tehnološki priručnik za Dell* na tvrdom disku ili na web-stranici tvrtke Dell za podršku, na adresi support.dell.com/manuals).

Nema prekida u otkucaju mjerača vremena — čip na matičnoj ploči ne radi ili kvar na matičnoj ploči (pogledajte odjeljak "Kontaktiranje tvrtke Dell" na stranici 63 za pomoć).

Program za Rješavanje problema s hardverom

Ako uređaj nije prepoznat tijekom postavljanja operacijskog sustava ili je prepoznat, ali nije ispravno konfiguriran, tu nekompatibilnost možete riješiti pomoću programa za **rješavanje problema s hardverom**.

Pokretanje programa za rješavanje problema sa strojnom opremom:

1. Pritisnite **Start**  → **Pomoć i podrška**.
2. U polje za pretraživanje unesite **rješavanje hardverskih problema** i pritisnite <Enter> za početak pretraživanja.
3. U rezultatima pretraživanja odaberite opciju koja najbolje opisuje problem i pratite korake za rješavanje problema.

Dell Diagnostics

Ako imate problem s računalom, izvedite provjere navedene u odlomku "Problemi s blokiranjem i softverom" na stranici 43 i pokrenite program Dell Diagnostics prije nego što se obratite tvrtki Dell i zatražite tehničku pomoć.



NAPOMENA: Program Dell Diagnostics radi samo na računalima tvrtke Dell.



NAPOMENA: Disk *Drivers and Utilities* nije obavezan i možda nije isporučen s vašim računalom.

Provjerite nalazi li se uređaj koji želite testirati u uslužnom programu za postavljanje sustava i je li aktivan. Pritisnite <F2> tijekom testiranja komponenti sustava (POST) kako biste pristupili uslužnom programu za postavljanje sustava (BIOS).

Pokrenite program Dell Diagnostics s vašeg tvrdog diska ili diska *Drivers and Utilities*.

Pokretanje programa Dell Diagnostics s tvrdog diska

Dell Diagnostics je smješten na skrivenoj uslužnoj particiji za dijagnozu na vašem tvrdom disku.

 **NAPOMENA:** Ako vaše računalo ne prikazuje sliku na zaslonu, obratite se tvrtki Dell (pogledajte odjeljak "Kontaktiranje tvrtke Dell" na stranici 63).

1. Provjerite je li računalo priključeno na utičnicu koja ispravno radi.
2. Uključite (ili ponovo pokrenite) računalo.
3. Kada se prikaže logotip DELL™, odmah pritisnite <F12>. Odaberite **Diagnostics** (Dijagnostika) u izborniku za podizanje sustava i pritisnite <Enter>. Na nekim će se računalima time pokrenuti testiranje računala prije podizanja sustava (PSA).

 **NAPOMENA:** Ako predugo čekate i prikaže se logotip operacijskog sustava, nastavite čekati dok se ne prikaže radna površina sustava Microsoft® Windows®; zatim isključite računalo i pokušajte ponovno.

 **NAPOMENA:** Ako se prikaže poruka s tekstom da nije pronađena uslužna particija za dijagnostiku, pokrenite program Dell Diagnostics s diska *Drivers and Utilities*.

Ako je pokrenuto testiranje računala prije podizanja sustava:

- a. PSA će pokrenuti testove.
- b. Ako PSA uspješno dovrši testove, primit ćete sljedeću poruku: "No problems have been found with this system so far. (Za sada nisu pronađeni problemi u sustavu). Do you want to run the remaining memory tests? (Želite li pokrenuti ostale memorijske testove?) This will take about 30 minutes or more. (To bi moglo potrajati 30 minuta ili više). Do you want to continue? (Želite li nastaviti?) (Recommended) (Preporučeno)." . "
- c. Pritisnite <y> kako biste nastavili ako imate problema s memorijom; u protivnom pritisnite <n>.

- d. Primit ćete poruku "Booting Dell Diagnostic Utility Partition. Press any key to continue." (Podizanje sustava s Dell uslužne particije. Pritisnite bilo koju tipku za nastavak.).
- e. Pritisnite bilo koju tipku za nastavak. Pojavit će se prozor **Choose An Option** (Odaberite mogućnost).

Ako testiranje računala prije podizanja sustava nije pokrenuto:

Pritisnite bilo koju tipku kako biste pokrenuli program Dell Diagnostics s uslužne particije dijagnostike na tvrdom disku i kako biste otvorili prozor **Choose An Option** (Odaberite mogućnost).

4. Odaberite test koji želite pokrenuti.
 5. Ako tijekom testiranja naiđete na probleme, na zaslonu će se pojaviti poruka s kodom pogreške i opisom problema. Zapišite kod pogreške i opis problema te se obratite tvrtki Dell (pogledajte odjeljak "Kontaktiranje tvrtke Dell" na stranici 63).
-  **NAPOMENA:** Servisna oznaka za vaše računalo nalazi se na vrhu svakog testnog ekrana. Ako se obratite tvrtki Dell, tehnička podrška će vas pitati za servisnu oznaku.

6. Kada testiranje završi, zatvorite testni ekran i vratite se na prozor **Choose An Option** (Odaberite mogućnost). Kako biste zatvorili program Dell Diagnostics i ponovno pokrenuli računalo, pritisnite **Exit** (Izađi).

Pokretanje programa Dell Diagnostics s medija Drivers and Utilities

1. Umetnite medij *Drivers and Utilities*.
2. Ugasite i ponovno pokrenite računalo. Kada se pojavi logotip DELL, odmah pritisnite <F12>.

 **NAPOMENA:** Ako predugo čekate i prikaže se logotip operacijskog sustava, nastavite čekati dok se ne prikaže radna površina sustava Microsoft® Windows®; zatim isključite računalo i pokušajte ponovno.

 **NAPOMENA:** Sljedeći koraci samo privremeno mijenjaju slijed podizanja sustava. Prilikom sljedećeg pokretanja, sustav se na računalu podiže prema uređajima koji su postavljeni u programu za postavljanje sustava.

Korištenje alata za podršku

3. Kad se prikaže popis uređaja za podizanje sustava, označite **CD/DVD/CD-RW** i pritisnite <Enter>.
4. Iz prikazanog izbornika odaberite opciju **Boot from CD-ROM** (Pokreni s CD-ROM-a) i pritisnite <Enter>.
5. Za pokretanje izbornika CD-a upišite 1 i za nastavak pritisnite <Enter>.
6. Odaberite **Run the 32 Bit Dell Diagnostics** (Pokretanje 32-bitnog programa Dell Diagnostics) s numeriranog popisa. Ako je navedeno više verzija, odaberite onu koja je prikladna za vaše računalo.
7. Odaberite test koji želite pokrenuti.
8. Ako tijekom testiranja nađete na probleme, na zaslonu će se pojaviti poruka s kodom pogreške i opisom problema. Zapišite kod pogreške i opis problema te pogledajte odjeljak "Kontaktiranje tvrtke Dell" na stranici 63).



NAPOMENA: Servisna oznaka za vaše računalo nalazi se na vrhu svakog testnog ekrana. Ako se obratite tvrtki Dell, tehnička podrška će vas pitati za servisnu oznaku.

9. Kada testiranje završi, zatvorite testni ekran i vratite se na prozor **Choose An Option** (Odaberite mogućnost). Kako biste zatvorili program Dell Diagnostics i ponovno pokrenuli računalo, pritisnite **Exit** (Izadi).
10. Izvadite medij *Drivers and Utilities*.

Vraćanje operacijskog sustava

Operacijski sustav možete vratiti na sljedeće načine:

- Značajka Vraćanje sustava vraća računalo u prethodno operativno stanje bez utjecaja na podatkovne datoteke. Opciju Vraćanje sustava u prethodno stanje koristite kao prvo rješenje za vraćanje operacijskog sustava i očuvanje podatkovnih datoteka.
- Dell Factory Image Restore vraća vaš tvrdi disk u operativno stanje u kojem je bio prilikom kupnje računala. Taj postupak trajno briše sve podatke s tvrdog diska i uklanja sve programe instalirane na njemu od trenutka kada ste primili računalo. Opciju Dell Factory Image Restore koristite samo ako značajka Vraćanje sustava nije riješila problem s operacijskim sustavom.
- Ako ste uz računalo primili disk s operacijskim sustavom, upotrijebite ga za vraćanje sustava u početno stanje. Međutim, upotrebom diska s operacijskim sustavom također ćete izbrisati sve podatke na tvrdom disku. Koristite taj disk samo ako program Vraćanje sustava nije riješio problem operacijskog sustava.

Vraćanje sustava

Operacijski sustav Microsoft Windows pruža mogućnost Vraćanje sustava koja vam dopušta da vratite računalo u prethodno operativno stanje (bez utjecaja na podatke datoteka) ako su promjene tvrdog diska, hardvera i drugih postavki sustava dovele računalo u neželjeno operativno stanje. Sve promjene koje program Vraćanje sustava izvrši na računalu mogu se poništiti.

 **OPREZ: Redovito izvodite sigurnosno kopiranje svojih podatkovnih datoteka. Vraćanje sustava ne nadzire vaše podatkovne datoteke i ne vraća ih u prvobitno stanje.**

 **NAPOMENA:** Postupci u ovom dokumentu namijenjeni su zadanom prikazu sustava Windows te se mogu razlikovati ako ste Dell™ računalo postavili na Klasični prikaz sustava Windows.

Pokretanje programa za vraćanje sustava u prethodno stanje

1. Pritisnite **Start** .
2. U polje **Pokreni pretraživanje** unesite **Vraćanje sustava** i pritisnite <Enter>.

 **NAPOMENA:** Možda će se pojaviti prozor **Kontrola korisničkog računa**. Ako ste administrator ovog računala, pritisnite **Nastavi**. U suprotnom, za nastavak se obratite administratoru.

3. Pritisnite **Dalje** i slijedite upute na zaslonu.

U slučaju da program Vraćanje sustava nije riješio problem, tada možete poništiti zadnje vraćanje sustava u početno stanje.

Poništavanje posljednjeg vraćanja sustava

 **NAPOMENA:** Prije nego poništite posljednje vraćanje sustava u prethodno stanje, spremite i zatvorite sve otvorene datoteke i zatvorite sve otvorene programe. Datoteke i programe nemojte mijenjati, otvarati niti brisati dok se vraćanje sustava ne završi.

1. Pritisnite **Start** .
2. U polje **Pokreni pretraživanje** unesite **Vraćanje sustava** i pritisnite <Enter>.
3. Pritisnite **Poništi posljednje vraćanje** te pritisnite **Dalje**.

Dell Factory Image Restore

 **OPREZ:** Pomoću opcije Dell Factory Image Restore trajno ćete obrisati sve podatke s tvrdog diska i ukloniti sve programe i upravljačke programe instalirane nakon što ste primili računalo. Ako je moguće, prije korištenja ove opcije napravite sigurnosnu kopiju podataka. Opciju Dell Factory Image Restore koristite samo ako značajka Vraćanje sustava nije riješila problem s operacijskim sustavom.

 **NAPOMENA:** Opcija Dell Factory Image Restore možda nije dostupna u nekim državama ili na nekim računalima.

Mogućnost Dell Factory Image Restore (Windows Vista) koristite samo kao posljednju opciju za vraćanje operacijskog sustava. Ova mogućnost vraća tvrdi disk u operativno stanje u kojem je bilo prilikom kupnje računala. Svi programi ili datoteke koji su dodani nakon što ste primili svoje računalo — uključujući podatkovne datoteke — se trajno brišu s tvrdog diska. Podatkovne datoteke uključuju dokumente, proračunske tablice, poruke e-pošte, digitalne fotografije, glazbene datoteke i tako dalje. Ako je moguće, stvorite sigurnosnu kopiju podataka prije korištenja programa Dell Factory Image Restore.

1. Uključite računalo. Kada se prikaže logotip Dell, nekoliko puta pritisnite <F8> dok se ne prikaže prozor **Vista Advanced Boot Options** (Napredne mogućnosti podizanja sustava Vista).
-  **NAPOMENA:** Ako predugo čekate i prikaže se logotip operacijskog sustava, nastavite čekati dok se ne prikaže radna površina sustava Microsoft® Windows®; zatim isključite računalo i pokušajte ponovno.
2. Odaberite **Repair Your Computer** (Popravlak računala).
3. Prikazat će se prozor **System Recovery Options** (Opcije vraćanja sustava).
4. Odaberite raspored tipkovnice i pritisnite **Next** (Dalje).
5. Za pristup opcijama vraćanja prijavite se kao lokalni korisnik. Za pristup naredbama unesite **administrator** u polje **User name** (Korisničko ime) i pritisnite **OK** (U redu).
6. Pritisnite **Dell Factory Image Restore**. Prikazat će se zaslon dobrodošlice programa **Dell Factory Image Restore**.
-  **NAPOMENA:** Ovisno o vašoj konfiguraciji, možda ćete morati odabrati **Dell Factory Tools**, a zatim **Dell Factory Image Restore**.

Vraćanje operacijskog sustava

7. Pritisnite **Next** (Dalje). Prikazat će se zaslon **Confirm Data Deletion** (Potvrda brisanja podataka).

 **NAPOMENA:** Ako ne želite nastaviti s programom Factory Image Restore, pritisnite **Cancel** (Odustani).

8. Pritisnite potvrdni okvir kako biste potvrdili da želite nastaviti s reformatiranjem tvrdog diska i obnavljanjem softvera sustava na tvorničke uvjete, a zatim pritisnite na **Next** (Dalje).

Postupak će se pokrenuti i za njegov dovršetak potrebno je pet ili više minuta. Prikazat će se poruka koja će označiti da je dovršeno vraćanje operacijskog sustava i tvornički instaliranih aplikacija u tvorničko stanje.

9. Pritisnite **Finish** (Završi) kako biste ponovo pokrenuli sustav.

Ponovna instalacija operacijskog sustava

Prije početka

Ako razmišljate o ponovnom instaliranju Windows operacijskog sustava kako biste riješili problem s novo instaliranim upravljačkim programom, najprije pokušajte koristiti opciju sustava Windows za vraćanje upravljačkog programa na prethodnu verziju. Ako problem ne možete riješiti pomoću mogućnosti za vraćanje upravljačkog programa uređaja, upotrijebite značajku Vraćanje sustava kako biste operacijski sustav vratili u stanje u kakvom je bio prije instalacije novog upravljačkog programa uređaja. Pogledajte "Vraćanje sustava" na stranici 52.

 **OPREZ:** Prije instalacije napravite sigurnosne kopije svih podataka na primarnom tvrdom disku. Kod uobičajenih konfiguracija tvrdog diska, primarni tvrdi disk je prvi disk kojeg računalo prepoznaje.

Za ponovnu instalaciju sustava Windows potrebno je sljedeće:

- Disk Dell s *operacijskim sustavom*
- Disk Dell *Drivers and Utilities*

 **NAPOMENA:** Disk *Drivers and Utilities* sadrži upravljačke programe instalirane tijekom sklapanja vašeg računala. Disk Dell *Drivers and Utilities* koristite za učitavanje potrebnih upravljačkih programa. Ovisno o regiji iz koje ste naručili računalo i o tome jeste li zatražili medije, medij Dell *Drivers and Utilities* i disk s *operacijskim sustavom* možda nisu isporučeni s vašim računalom.

Ponovno instaliranje operacijskog sustava Windows Vista

Postupak ponovne instalacije može potrajati 1 do 2 sata. Nakon ponovne instalacije operacijskog sustava morate ponovo instalirati i upravljačke programe uređaja, program za zaštitu od virusa i drugi softver.

1. Spremite i zatvorite sve otvorene datoteke i izađite iz svih otvorenih programa.

2. Umetnite disk s *operacijskim sustavom*.
3. Pritisnite **Exit** (Izlaz) ako se pojavi poruka **Install Windows** (Instaliraj Windows).
4. Ponovo pokrenite računalo.
5. Kada se prikaže logotip DELL, odmah pritisnite <F12>.

 **NAPOMENA:** Ako predugo čekate i prikaže se logotip operacijskog sustava, nastavite čekati dok se ne prikaže radna površina sustava Microsoft® Windows®; zatim isključite računalo i pokušajte ponovno.

 **NAPOMENA:** Sljedeći koraci samo privremeno mijenjaju slijed podizanja sustava. Prilikom sljedećeg pokretanja, sustav se na računalu podiže prema uređajima koji su postavljeni u programu za postavljanje sustava.

6. Kad se prikaže popis uređaja s kojih se može podići sustav, označite **CD/DVD/CD-RW** i pritisnite <Enter>.
7. Pritisnite bilo koju tipku za **podizanje sustava s CD-ROM medija**. Slijedite upute na ekranu kako biste dovršili instalaciju.

Dobivanje pomoći

Ako imate problem sa svojim računalom, možete dovršiti sljedeće korake kako biste utvrdili i riješili problem:

1. Pogledajte odjeljak "Rješavanje problema" na stranici 37 radi informacija i postupaka koji se odnose na problem s vašim računalom.
2. Više informacija o tipkovnici potražite u *Tehnološkom priručniku za Dell* koji se nalazi na vašem tvrdom disku ili na web-stranici tvrtke Dell za podršku na adresi **support.dell.com/manuals**.
3. Pogledajte "Dell Diagnostics" na stranici 47 za postupke pokretanja programa Dell Diagnostics.
4. Ispunite "Dijagnostički popis za provjeru" na stranici 62.
5. Za pomoć pri instalaciji ili postupaka rješavanja problema koristite opsežan skup usluga tvrtke Dell koje su dostupne na Dell Support (**support.dell.com**). Pogledajte "Mrežne usluge" na stranici 58 za opsežan popis mogućnosti podrške tvrtke Dell na Internetu.
6. Ako prethodni koraci nisu pomogli u rješavanju problema, pogledajte odjeljak "Prije nego nazovete" na stranici 61.



NAPOMENA: Podršku tvrtke Dell nazovite s telefona koji se nalazi blizu vašeg računala tako da vam osoblje za podršku može pomoći kod potrebnih postupaka.



NAPOMENA: Sustav kôdova za brzu uslugu tvrtke Dell možda nije dostupan u svim državama.

Kad od vas to bude tražio automatizirani telefonski sustav tvrtke Dell, unesite svoj kôd za brzu uslugu kako biste svoj poziv preusmjerili odgovarajućem osoblju podrške. Ako nemate kôd za brzu uslugu, otvorite mapu **Dell Accessories** (Dell dodaci), dvaput pritisnite ikonu **kôda za brzu uslugu** i slijedite upute.



NAPOMENA: Neke od usluga neće uvijek biti dostupne u svim lokacijama izvan kontinentalnog dijela SAD-a. Informacije o dostupnosti zatražite od lokalnog predstavnika tvrtke Dell.

Tehnička podrška i korisnička podrška

Usluga za podršku tvrtke Dell vam je na raspolaganju za sva pitanja o Dell hardveru. Naše osoblje za podršku koristi računalnu dijagnostiku kako bi pružili brze i točne odgovore.

Kako biste se obratili podršci tvrtke Dell, pogledajte "Prije nego nazovete" na stranici 61 i zatim pogledajte kontaktne podatke za vašu regiju ili posjetite **support.dell.com**.

DellConnect™

DellConnect je jednostavan alat za pristup preko Interneta koji služi za podršku tvrtke Dell omogućuje pristup vašem računalu preko širokopojasne veze, dijagnostiku problema i njegov popravak pod vašim nadzorom. Više informacija potražite na **www.dell.com/DellConnect**.

Mrežne usluge

Ako želite saznati više o proizvodima i uslugama tvrtke Dell, posjetite sljedeća web-mjesta:

- **www.dell.com**
- **www.dell.com/ap** (samo azijske i pacifičke države)
- **www.dell.com/jp** (samo Japan)
- **www.euro.dell.com** (samo Europa)
- **www.dell.com/la** (samo Latinska Amerika i karipske države)
- **www.dell.ca** (samo Kanada)

Podrški tvrtke Dell možete pristupiti preko sljedećih web-mjesta i adresa e-pošte:

Web-mjesta tvrtke Dell za podršku

- **support.dell.com**
- **support.jp.dell.com** (samo Japan)
- **support.euro.dell.com** (samo Europa)

Adrese e-pošte Dell Podrške

- **mobile_support@us.dell.com**
- **support@us.dell.com**
- **la-techsupport@dell.com** (samo Latinska Amerika i karipske države)
- **apsupport@dell.com** (samo azijske/pacifičke države)

Adrese e-pošte marketinga i prodaje tvrtke Dell

- **apmarketing@dell.com** (samo azijske/pacifičke države)
- **sales_canada@dell.com** (samo Kanada)

Anonimni protokol za prijenos datoteka (FTP)

- **ftp.dell.com**

Prijavite se kao korisnik: `anonymous` i kao lozinku unesite svoju adresu e-pošte.

Automatizirana usluga za status narudžbe

Status narudžbe proizvoda tvrtke Dell možete provjeriti na **support.dell.com** ili možete nazvati automatiziranu uslugu za provjeru statusa narudžbe. Snimljena poruka će vas pitati za informacije pomoću kojih će se pronaći vaša narudžba i njen status. Broj telefona za vašu regiju potražite u odlomku "Kontaktiranje tvrtke Dell" na stranici 63.

Ako imate problema sa svojom narudžbom, poput dijelova koji nedostaju, pogrešnih dijelova ili netočne naplate, obratite se tvrtki Dell radi pomoći kupcu. Kad zovete pripremite svoj račun ili uplatnicu. Broj telefona za vašu regiju potražite u odlomku "Kontaktiranje tvrtke Dell" na stranici 63.

Informacije o proizvodu

Ako trebate informacije o dodatnim proizvodima tvrtke Dell ili ako biste željeli poslati narudžbu, posjetite web-stranicu tvrtke Dell na **www.dell.com**. Broj telefona za vašu regiju ili kontakt-podatke ako želite razgovarati s prodajnim predstavnikom potražite u odlomku "Kontaktiranje tvrtke Dell" na stranici 63.

Vraćanje dijelova radi popravka pod jamstvom ili radi povrata novca

 **NAPOMENA:** Prije nego proizvod vratite u Dell, pripazite da pohranite sve podatke na tvrdom disku ili diskovima i na uređajima za pohranjivanje. Uklonite sve povjerljive, vlasničke i osobne podatke, kao i izmjenjive medije kao što su CD mediji i PC kartice. Tvrtka Dell neće snositi odgovornost za vaše povjerljive, vlasničke ili osobne podatke; gubitak ili oštećenje podataka; oštećenje ili gubitak izmjenjivih medija koji su bili vraćeni s vašim proizvodom.

Sve proizvode koje vraćate bilo za popravak ili povrat novca pripremite na sljedeći način:

1. Nazovite tvrtku Dell kako biste dobili broj za autorizaciju povrata materijala i taj broj čitko i jasno napišite na vanjsku stranu kutije.
-  **NAPOMENA:** Broj telefona za svoju regiju potražite u odlomku "Kontaktiranje tvrtke Dell" na stranici 63.
2. Priložite primjerak računa i pismo u kojem opisujete razlog vraćanja.
3. Priložite kopiju dijagnostičkog popisa za provjeru (pogledajte odjeljak "Dijagnostički popis za provjeru" na stranici 62) s naznačenim testovima koje ste izvršili i porukama o pogreškama koje su se pojavile u programu Dell Diagnostics (pogledajte odjeljak "Dell Diagnostics" na stranici 47).
4. Uključite bilo kakvu dodatnu opremu koja pripada predmetima koje vraćate (kabeli za električnu energiju, programska oprema, priručnici itd.) ako vraćate opremu da dobijete natrag svoj novac.

5. Opremu koju vraćate zapakirajte u originalnu (ili ekvivalentnu) ambalažu.

 **NAPOMENA:** Troškove slanja snosite sami. Odgovorni ste i za osiguravanje vraćenog proizvoda i preuzimate odgovornost za mogućnost gubitka tijekom otpreme tvrtki Dell. Paketi koji se plaćaju pouzecom se ne prihvaćaju.

 **NAPOMENA:** Svu vraćenu opremu koja nije zapakirana u skladu s navedenim uputama nećemo primiti i vratit ćemo je na vašu adresu.

Prije nego nazovete

 **NAPOMENA:** Kada zovete, pri ruci imajte svoj kôd za brzu uslugu. Kôd pomaže automatiziranom telefonskom sustavu podrške tvrtke Dell da učinkovito preusmjeri vaš poziv. Možda će vam trebati i vaša servisna oznaka (obično se nalazi na dnu ili stražnjoj strani vašeg računala).

Ne zaboravite ispunite sljedeći dijagnostički popis za provjeru. Ako je moguće, uključite svoje računalo prije nego nazovete tvrtku Dell radi pomoći i zovite s telefona na ili blizu računala. Možda će se od vas tražiti da unesete neke naredbe putem tipkovnice, prenesete detaljne informacije tijekom operacija ili pokušate ostale korake rješavanja problema koji su mogući samo na računalu. Provjerite je li dostupna dokumentacija računala.

Dobivanje pomoći

Dijagnostički popis za provjeru

- Ime:
- Datum:
- Adresa:
- Telefonski broj:
- Servisna oznaka (crtični kôd koji se nalazi na stražnjem dijelu ili na dnu vašeg računala):
- Kôd za brzu uslugu:
- Broj autorizacije za povrat materijala (ako vam ga je dao tehničar podrške tvrtke Dell):
- Operacijski sustav i verzija:
- Uređaji:
- Kartice za proširenje:
- Jeste li povezani na mrežu? Da/Ne
- Mreža, verzija i mrežni adapter:
- Programi i verzije:

Informacije o datotekama za pokretanje računala potražite u dokumentaciji operacijskog sustava. Ako je na računalo priključen pisač, ispišite svaku datoteku. U suprotnom, prije nego nazovete tvrtku Dell, snimite sadržaj svake datoteke.

- Poruka o pogrešci, šifra upozorenja ili dijagnostička šifra:
- Opis problema i postupci rješavanja problema koje ste izvršili:

Kontaktiranje tvrtke Dell

Korisnici iz SAD-a mogu nazvati 800-WWW-DELL (800-999-3355).



NAPOMENA: Ako nemate aktivnu internetsku vezu, informacije o kontaktu možete naći na računu kojeg ste dobili prilikom kupnje proizvoda, popisu pakiranih proizvoda, računu ili katalogu proizvoda tvrtke Dell.

Tvrtka Dell omogućava nekoliko opcija za podršku i uslugu kojima možete pristupiti preko Interneta ili telefona. Njihova dostupnost ovisi o državi i proizvodu, tako da neke usluge možda neće biti dostupne u vašoj regiji.

Ako se želite obratiti tvrtki Dell u vezi prodaje, tehničke podrške ili problema oko korisničke podrške:

1. Posjetite **www.dell.com/contactdell**.
2. Odaberite svoju državu ili područje.
3. Na temelju toga što trebate odaberite odgovarajuću uslugu ili vezu za podršku.
4. Izaberite način kontaktiranja tvrtke Dell koji vam najviše odgovara.

Traženje dodatnih informacija i resursa

Ako trebate:

ponovna instalacija operacijskog sustava.

pokrenite dijagnostiku svog računala, ponovno instalirajte softver sustava prijenosnog računala ili ažurirajte upravljačke programe za svoje računalo i readme datoteke.

doznajte više o svom operacijsko sustavu, održavanju vanjskih uređaja, Internetu, Bluetooth®, umrežavanju i elektroničkoj pošti.

nadogradite računalo novom ili dodatnom memorijom ili novim tvrdim diskom.

ponovno instalirajte ili zamijenite istrošeni ili neispravni dio.

Pogledajte:

Disk s *operacijski sustavom*

medij *Drivers and Utilities*



NAPOMENA: Upravljačke programe i nadogradnje dokumentacije možete pronaći na web-stranici tvrtke Dell™, na adresi support.dell.com/manuals.

Tehnološki priručnik za Dell instaliran na tvrdom disku ili na web-stranici tvrtke Dell za podršku, na adresi support.dell.com/manuals

Servisni priručnik ili na web-stranici tvrtke Dell za podršku, na adresi support.dell.com/manuals



NAPOMENA: U nekim državama otvaranje i zamjena dijelova vašeg računala mogu poništiti jamstvo. Prije rada na računalu provjerite pravila za jamstvo i povrat.

Ako trebate:

Pronađite najbolje sigurnosne postupke za svoje računalo, pogledajte informacije o jamstvu, uvjete i odredbe (samo za SAD), sigurnosne upute, regulatorne informacije, informacije o ergonomiji i licencni ugovor s krajnjim korisnikom.

pronađite svoju servisnu oznaku / kod za brzu uslugu - servisnu oznaku morate imati kako biste identificirali svoje računalo na **support.dell.com** ili se obratili tehničkoj podršci.

pronađite upravljačke programe i sadržaje za preuzimanje.

pristupite tehničkoj podršci i pomoći za proizvod.

provjerite status svoje narudžbe novih proizvoda.

pronađite rješenja i odgovore na uobičajena pitanja.

pronađite najnovije informacije o tehničkim izmjenama na vašem računalu ili napredne tehničke reference za tehničare ili iskusne korisnike.

Pogledajte:

sigurnosne i regulatorne dokumente koji su isporučeni s vašim računalom i početnu stranicu za sukladnost sa zakonskim odredbama potražite na **www.dell.com/regulatory_compliance**.

na stražnjoj ili s donje strane vašeg računala.

web-stranica tvrtke Dell za podršku na adresi **support.dell.com**

Specifikacije

Model računala

Inspiron 17

U ovom odlomku pronaći ćete informacije koje vam mogu zatrebati prilikom postavljanja, ažuriranja upravljačkih programa i nadogradnje računala.

 **NAPOMENA:** Ponude se mogu razlikovati ovisno o regiji. Za više informacija o konfiguraciji vašeg računala pritisnite **Start** → **Pomoć i podrška** te odaberite odgovarajuću opciju kako biste pregledali informacije o računalu.

Procesor

Vrste	Intel® Celeron® Intel Celeron Dual-Core Intel Core™2 Duo Intel Pentium® Dual-Core
L2 predmemorija	1 MB, 2 MB, 3 MB ili 6 MB po jezgri ovisno o modelu
Frekvencija vanjske sabirnice	667/800/1066 MHz

ExpressCard

Upravljački uređaj ExpressCard kartice	Intel ICH9M
Priključak za ExpressCard	jedan utor za ExpressCard (54 mm)
Podržane kartice	ExpressCard/34 (34 mm) ExpressCard/54 (54 mm) 1,5 V i 3,3 V
Veličina priključka za ExpressCard	26 pinova

Memorija

Priključci	dva utora SO-DIMM kojima se može pristupiti iznutra
Kapaciteti	1 GB, 2 GB i 4 GB
Vrsta memorije	800 MHz DDR2 SO-DIMM
Moguće konfiguracije memorije	1 GB, 2 GB, 3 GB, 4 GB, 5 GB, 6 GB i 8 GB

 **NAPOMENA:** Upute za nadogradnju memorije potražite u *Servisnom priručniku* na web-stranici tvrtke Dell za podršku, na adresi support.dell.com/manuals.

 **NAPOMENA:** Kako biste iskoristili prednosti širokopojasnog dvostrukog kanala, morate u oba memorijska utora umetnuti kartice jednake veličine.

Specifikacije

Podaci o računalu

Chipset sustava	Mobile Intel Express Cantiga GM45 (UMA), GM45/PM45 (zaseban)
Širina podatkovne sabirnice	64 bita
Širina DRAM sabirnice	dvokanalni (2) 64-bitni putovi prijenosa
Širina adresne sabirnice procesora	36 bitova
Flash EPROM	2 MB

Komunikacije

Mrežni adapter	10/100 Ethernet LAN na matičnoj ploči
Bežično	interna WLAN mini-kartica Bluetooth® bežična tehnologija

Grafika

Vrsta grafičke kartice:	integrirana (na matičnoj ploči)
LCD sučelje	Niskonaponsko diferencijalno signaliziranje (LVDS)
<i>Zasebno:</i>	
Video kontroler	ATI Mobility Radeon HD 4330
Video memorija	GDDR3 256 MB DDR2 512 MB
<i>UMA:</i>	
Video kontroler	ugrađeni GMA 4500MHD
Video memorija	dinamično ovisna o količini memorije sustava

Kamera (dodatna oprema)

Piksel	1,3 megapiksela
Video razlučivost	640 x 480 pri 30 fps (maksimalno)
Kut dijagonalnog pogleda	66°

Zvuk

Vrsta zvuka	Dvokanalni zvuk visoke definicije
Audio kontroler	IDT 92HD71
Unutarnje sučelje	Intel audio visoke definicije
Vanjsko sučelje	vanjski priključak za mikrofoni, priključak za stereo slušalice/ zvučnike

Zvuk

Zvučnik	dva zvučnika od 4 ohma
Unutarnje pojačalo za zvučnik	2 W po kanalu, 4 ohma
Kontrola glasnoće	izbornici programa, gumbi za reprodukciju medija

Priključci

Mrežni adapter	Priključak za RJ45
USB	tri 4-pinska priključka kompatibilna s USB 2.0
VGA	Priključak s 15 rupa

Specifikacije

Medij

Pogon	CD/DVD pisač (dvoslojni DVD+/-RW pogon) Blu-ray Disc™ (BD) (dodatna oprema)
Sučelje	Roxio Creator DE ili Roxio Creator Premier Blu-ray (za Blu-ray diskove) PowerDVD

Zaslon

Vrsta (TFT s aktivnom matricom)	17,3-inčni HD+ WLED s tehnologijom TrueLife
	17,3-inčni HD+ WLED s tehnologijom TrueLife

Dimenzije:

Visina	214,81 mm (8,46 inča)
Širina	381,88 mm (15,03 inča)
Dijagonalno	439,42 mm (17,3 inča)

Zaslon

Maksimalna razlučivost	1600 x 900 s 262 tisuće boja (HD+ WLED s tehnologijom TrueLife) 1920 x 1080 s 262 tisuće boja (FHD+ WLED s tehnologijom TrueLife)
Učestalost osvježavanja	60 Hz
Radni kut	0° (zatvoreno) do 155°
Osvjetljenost	200 min. 220 uobičajeno cd/m ² (HD+ WLED s tehnologijom TrueLife) 230 min. 300 uobičajeno cd/m ² (FHD WLED 5 točaka prosječno)

Kutovi gledanja:

Vodoravno	±40° (HD+ WLED s tehnologijom TrueLife) ±60° (FHD+ WLED s tehnologijom TrueLife)
-----------	---

Zaslon

Okomito	+15°/–30° (HD+ WLED s tehnologijom TrueLife) ±50° (FHD+ WLED s tehnologijom TrueLife)
Gustoća piksela	0,2388 x 0,2388 mm (HD+ WLED s tehnologijom TrueLife) 0,1989 x 0,1989 mm (FHD+ WLED s tehnologijom TrueLife)
Kontrole	jačinu osvjetljenja možete kontrolirati uz pomoć prečica na tipkovnici (više informacija potražite u <i>Dell Technology Guide</i> na tvrdom disku ili na web-stranici tvrtke Dell za podršku, na adresi support.dell.com/manuals)

Tipkovnica

Broj tipki	87 (SAD i Kanda); 88 (Europa); 91 (Japan)
Raspored	QWERTY/AZERTY/Kanji

Dodirna ploha

X/Y prostorna razlučivost (način rada grafičke table)	240 cpi
<i>Veličina:</i>	
Širina	Područje aktivnosti senzora od 90 mm (3,54 inča)-
Visina	45,2 mm (1,78 inča), pravokutno

Specifikacije

Baterija

Vrsta	4-ćelijska "pametna" litij-ionska 6-ćelijska "pametna" litij-ionska 9-ćelijska "pametna" litij-ionska
Dubina	57,7 mm (2,27 inča) (4/6/9 ćelija)
Visina	20,2 mm (0,79 inča) (4/6 ćelija) 40,0 mm (1,57 inča) (9 ćelija)
Širina	205,1 mm (8,07 inča) (4/6 ćelija) 276,9 mm (10,9 inča) (9 ćelija)
Masa	0,25 kg (0,55 lbs) (4 ćelije) 0,35 kg (0,77 lbs) (6 ćelija) 0,51 kg (1,12 lbs) (9 ćelija)
Napon	14,8 VDC (4 ćelije) 11,1 VDC/10.8 VDC (6 ćelija) 11,1 VDC (9 ćelija)

Baterija

Vrijeme punjenja pri sobnoj temperaturi (približno):

Računalo isključeno 4 sata

Vrijeme rada Vrijeme rada baterije ovisi o radnim uvjetima i može se značajno smanjiti pod određenim uvjetima korištenja koji zahtijevaju veliku količinu električne energije.

Više informacija o tipkovnici potražite u *Tehnološkom priručniku za Dell* koji se nalazi na vašem tvrdom disku ili na web-stranici tvrtke Dell za podršku na adresi **support.dell.com/manuals**.

Vijek trajanja (približno) 300 ciklusa punjenja/praznjenja

Baterija*Temperaturni raspon:*

Radna	od 0° do 35°C (32° do 95°F)
Spremanje	od -40° do 65°C (-40° do 149°F)
Baterija na matičnoj ploči	CR-2032

AC adapter

Vrste	65 W, 90 W
Ulazni napon	100–240 VAC
<i>Ulazna struja (maksimalno)</i>	
65 W	1,6 A
90 W	1,5 A
Ulazna frekvencija	50–60 Hz
Izlazna snaga	65 W, 90 W

AC adapter*Izlazna struja*

65 W	3,34 A (stalno)
90 W	4,62 A (stalno)
Nominalni izlazni napon	19,5 ± 1 VDC

Dimenzije:

65 W	
Visina	29 mm (1,14 inča)
Širina	46,5 mm (1,83 inča)
Duljina	107 mm (4,21 inča)
Težina (s kabelima)	0,25 kg (0,55 lbs)
90 W	
Visina	16 mm (0,6 inča)
Širina	70 mm (2,8 inča)

Specifikacije

AC adapter

Duljina	147 mm (5,8 inča)
Težina (s kabelima)	0,345 kg (0,76 lbs)
<i>Temperaturni raspon</i>	
Radna	od 0° do 35°C (32° do 95°F)
Spremanje	od -30° do 65°C (-22° do 149°F)

Fizičke karakteristike

Visina	29,8 do 39,5 mm (1,17 do 1,55 inča)
Širina	416 mm (16,38 inča)
Dubina	276 mm (10,86 inča)
<i>Težina (s baterijom sa 6 ćelija):</i>	
Podesivo na manje od	3,1 kg (7,0 lbs)

Računalna okolina

Temperaturni raspon:

Radna	od 0° do 35°C (32° do 95°F)
Spremanje	od -40° do 65°C (-40° do 149°F)

Relativna vlažnost (maksimalno):

Radna	10% do 90% (bez kondenzacije)
Spremanje	5% do 90% (bez kondenzacije)

Maksimalna vibracija (koristeći spektar nasumične vibracije koja stimulira korisničku okolinu):

Radna	0,66 GRMS
Nekorišteno	1,3 GRMS

Računalna okolina

Maksimalni udar (korišteno: mjeren s uključenim programom Dell Diagnostics na tvrdom disku i uz polusinusni impuls od 2 ms; nekorišteno: mjeren uz miran tvrdi disk i uz polusinusni impuls od 2 ms):

Radna 110 GRMS

Nekorišteno 160 GRMS

Nadmorska visina (maksimalna):

Radna od –15,2 do 3.048 m
(od –50 do 10.000 stopa)

Spremanje od –15,2 do 10.668 m
(od –50 do 35.000 stopa)

Razina onečišćenja zraka G2 ili niža, kao što je definirano u ISA-S71.04-1985

Dodatak

Napomena o proizvodu Macrovision

Ovaj proizvod uključuje tehnologiju zaštićenu autorskim pravima koja je zaštićena metodom odštetnog zahtjeva na temelju određenih patenata u SAD-u i ostalih prava intelektualnog vlasništva koja posjeduje tvrtka Macrovision Corporation i ostali vlasnici prava. Upotreba ove tehnologije zaštićene autorskim pravom mora biti odobrena od tvrtke Macrovision Corporation i namijenjena je samo za kućnu i ostale ograničene upotrebe osim ako je upotreba dozvoljena od strane tvrtke Macrovision Corporation. Povratni inženjering te rastavljanje proizvoda strogo su zabranjeni.

Indeks

A

AC adapter

veličina i težina **73**

adrese e-pošte

za tehničku podršku **58**

adrese e-pošte za podršku **58**

B

bežična mrežna veza **39**

C

CD mediji, reprodukcija i stvaranje **34**

chipset **68**

Č

čuvanje energije **35**

D

DellConnect **57**

Dell Diagnostics **47**

Dell Factory Image Restore **53**

Dell Support Center **45**

Dijagnostički popis za provjeru **62**

DVD mediji, reprodukcija i stvaranje **34**

E

električni razdjelnici, korištenje **6**

energija

ušteda **35**

F

FTP prijava, anonimna **58**

Indeks

I

internetska veza **12**

ISP

davatelj internetskih usluga **12**

K

Kontaktiranje tvrtke Dell na Internetu **63**

korisnička podrška **57**

M

memorijska podrška **67**

mjesta za podršku

u svijetu **58**

mogućnosti računala **34**

mrežna veza

popravljanje **39**

N

nazovite Dell **61**

O

oštećenje, izbjegavanje **5**

P

podaci, sigurnosno kopiranje **36**

pomoć

dobivanje pomoći i podrške **56**

ponovna instalacija sustava Windows **54**

poruke sustava **46**

postavljanje, prije početka **5**

povrat pod jamstvom **60**

priključivanje na žičnu mrežu **7**

prilagođavanje

postavke potrošnje energije **35**

vaša radna površina **34**

problemi s hardverom

dijagnoza **47**

problemi s memorijom

rješavanje **42**

procesor **66**

Program za rješavanje problema s hardverom **47**

proizvodi

informacije i kupnja **59**

pronalaženje više informacija **64**

protok zraka, omogućavanje **5**

R

računalo, postavljanje **5**

resursi, pronalaženje dodatnih **64**

S

sabirnica za proširenje **68**

sigurnosne kopije

stvaranje **36**

slanje proizvoda

za povrat novca ili popravak **60**

softverski problemi **43**

T

Tehnološki priručnik za Dell

dodatne informacije **64**

U

upravljački programi i preuzimanja **65**

V

ventilacija, omogućavanje **5**

vraćanje na tvorničke postavke **53**

Vraćanje sustava **52**

W

Web-stranica tvrtke Dell za podršku **65**

Windows, ponovna instalacija **54**

Windows Vista® **9**

Čarobnjak za programsku kompatibilnost **44**

ponovna instalacija **55**

Tiskano u Irskoj.

www.dell.com | support.dell.com



0W8CTGA01